

制限付一般競争入札の参加方法

この入札は、参加要件を全て満たせば、参加を希望する者は自由に参加できる、入札書は持参ではなく郵送する、予定価格（上限）が公表されている、入札結果をHP上で公開するなど、しくみや手順などについても従来の指名競争入札とは異なります。また、参加を希望しない場合においては、辞退届を提出する等の手続きは一切必要ありません。（入札を希望する場合のみ入札書を送付するなどの必要があります。）

以下に全体の流れをまとめていますのでご確認ください。（3番以降の「クリックしてください」はこのページからはリンクしていませんので、明石市ホームページ「入札コーナー」にある、それぞれの部分をクリックしてご覧ください。）

手順	場所																
1	「公告文」を確認	<p>この「参加方法」に続いて表示されます。</p> <p>※物品名や参加要件、納期限、予定価格などが記載されています。</p>															
2	「仕様書」を確認	<p>「公告文」に続いて表示されます。</p> <p>※物品の詳しい規格等が記載されています。</p>															
3	「応募案内」を確認	<p>応募案内</p> <ul style="list-style-type: none"> • 工事 • コンサルタント業務 • PDF 業務委託(PDF:127KB) • PDF 物品(PDF:109KB) <p>制限付一般競争入札におけるQ&A</p> <table border="1" data-bbox="627 1108 1278 1294"> <thead> <tr> <th>部門</th> <th colspan="2">方式</th> </tr> </thead> <tbody> <tr> <td>工事</td> <td>PDF 電子方式(PDF:199KB)</td> <td>PDF 郵便方式(PDF:181KB)</td> </tr> <tr> <td>コンサルタント業務</td> <td>PDF 電子方式(PDF:199KB)</td> <td>PDF 郵便方式(PDF:181KB)</td> </tr> <tr> <td>業務委託</td> <td>—</td> <td>PDF 郵便方式(PDF:180KB)</td> </tr> <tr> <td>物品</td> <td>—</td> <td>PDF 郵便方式(PDF:137KB)</td> </tr> </tbody> </table> <p>※物品全般に共通する参加手順などの詳細が記載されています。</p>	部門	方式		工事	PDF 電子方式(PDF:199KB)	PDF 郵便方式(PDF:181KB)	コンサルタント業務	PDF 電子方式(PDF:199KB)	PDF 郵便方式(PDF:181KB)	業務委託	—	PDF 郵便方式(PDF:180KB)	物品	—	PDF 郵便方式(PDF:137KB)
部門	方式																
工事	PDF 電子方式(PDF:199KB)	PDF 郵便方式(PDF:181KB)															
コンサルタント業務	PDF 電子方式(PDF:199KB)	PDF 郵便方式(PDF:181KB)															
業務委託	—	PDF 郵便方式(PDF:180KB)															
物品	—	PDF 郵便方式(PDF:137KB)															
4	「制限付一般競争入札におけるQ&A（物品）」を確認	<p>制限付一般競争入札におけるQ&A</p> <table border="1" data-bbox="635 1451 1318 1646"> <thead> <tr> <th>部門</th> <th colspan="2">方式</th> </tr> </thead> <tbody> <tr> <td>工事</td> <td>PDF 電子方式(PDF:226KB)</td> <td>PDF 郵便方式(PDF:233KB)</td> </tr> <tr> <td>コンサルタント業務</td> <td>PDF 電子方式(PDF:181KB)</td> <td>PDF 郵便方式(PDF:184KB)</td> </tr> <tr> <td>業務委託</td> <td>—</td> <td>PDF 郵便方式(PDF:180KB)</td> </tr> <tr> <td>物品</td> <td>—</td> <td>PDF 郵便方式(PDF:137KB)</td> </tr> </tbody> </table> <p>※参加手順などでよくある質問が記載されています。ここに記載されているもの以外の質問は直接財務室契約担当までお願いします。なお、設計図書・仕様書等に関する質問は、質問期間中に「設計図書等に対する質問書（物品用）」により、FAXにてお願いします。</p>	部門	方式		工事	PDF 電子方式(PDF:226KB)	PDF 郵便方式(PDF:233KB)	コンサルタント業務	PDF 電子方式(PDF:181KB)	PDF 郵便方式(PDF:184KB)	業務委託	—	PDF 郵便方式(PDF:180KB)	物品	—	PDF 郵便方式(PDF:137KB)
部門	方式																
工事	PDF 電子方式(PDF:226KB)	PDF 郵便方式(PDF:233KB)															
コンサルタント業務	PDF 電子方式(PDF:181KB)	PDF 郵便方式(PDF:184KB)															
業務委託	—	PDF 郵便方式(PDF:180KB)															
物品	—	PDF 郵便方式(PDF:137KB)															

<p>5</p> <p>郵送直前に、当該物品に関する質問回答を確認</p>	<p>入札情報</p> <p>入札カレンダー(公告日・開札日)</p> <p>各部門の年度をクリックしてください。</p> <table border="1"> <thead> <tr> <th>部門</th> <th>前年度</th> <th>今年度</th> <th>設計図書等に関する質問回答</th> </tr> </thead> <tbody> <tr> <td>工事</td> <td>令和4年度</td> <td>令和5年度</td> <td>電子入札案件の質問回答は 入札情報サービス(外部サイトへリンク)の各案件の入札公告詳細の「添付書類欄」に掲載します。</td> </tr> <tr> <td>コンサルタント業務</td> <td>令和4年度</td> <td>令和5年度</td> <td>電子入札案件の質問回答は 入札情報サービス(外部サイトへリンク)の各案件の入札公告詳細の「添付書類欄」に掲載します。</td> </tr> <tr> <td>業務委託</td> <td>令和4年度</td> <td>令和5年度</td> <td>PDF 質問回答(5月18日)(PDF:103KB) クリックしてください</td> </tr> <tr> <td>物品</td> <td>令和4年度</td> <td>令和5年度</td> <td>PDF 質問回答(5月31日)(PDF:103KB)</td> </tr> </tbody> </table> <p>※質問回答については、入札書等を提出する前に必ず確認してください。</p> <p>※仕様書の解釈等について、見積りに影響があるような重要な内容が含まれていることがあります。財務室契約担当に到着した入札書は、全て回答日の午後1時以降に確認後記入されたとみなされますので、入札書の記入、郵送前には必ずご確認ください。</p>	部門	前年度	今年度	設計図書等に関する質問回答	工事	令和4年度	令和5年度	電子入札案件の質問回答は 入札情報サービス(外部サイトへリンク) の各案件の入札公告詳細の「添付書類欄」に掲載します。	コンサルタント業務	令和4年度	令和5年度	電子入札案件の質問回答は 入札情報サービス(外部サイトへリンク) の各案件の入札公告詳細の「添付書類欄」に掲載します。	業務委託	令和4年度	令和5年度	PDF 質問回答(5月18日)(PDF:103KB) クリックしてください	物品	令和4年度	令和5年度	PDF 質問回答(5月31日)(PDF:103KB)																									
部門	前年度	今年度	設計図書等に関する質問回答																																											
工事	令和4年度	令和5年度	電子入札案件の質問回答は 入札情報サービス(外部サイトへリンク) の各案件の入札公告詳細の「添付書類欄」に掲載します。																																											
コンサルタント業務	令和4年度	令和5年度	電子入札案件の質問回答は 入札情報サービス(外部サイトへリンク) の各案件の入札公告詳細の「添付書類欄」に掲載します。																																											
業務委託	令和4年度	令和5年度	PDF 質問回答(5月18日)(PDF:103KB) クリックしてください																																											
物品	令和4年度	令和5年度	PDF 質問回答(5月31日)(PDF:103KB)																																											
<p>6</p> <p>提出書類をダウンロードし、記入・押印</p>	<p>提出書類等様式</p> <p>提出書類のダウンロードができます。</p> <p>内容等を確認のうえ担当者の指示にしたがって提出してください。</p> <ul style="list-style-type: none"> 提出書類等様式 クリックしてください 																																													
<p>7</p> <p>提出書類をそろえて封筒に入れ、提出期間内に書留等郵便局が配達した事実の証明が可能な方法にて財務室契約担当まで郵送</p>	<p>※ 締切日必着ですのでご注意ください。</p> <p>※ 入札書を、参加申請書と共に角2封筒等のA4サイズが折らずに入るものに封入し、封筒の表面に宛名ラベル(指定様式)を貼り付けてください。(公告文で提出を求められている場合には納入実績調査、契約書等の写しも同封してください。)</p>																																													
<p>8</p> <p>「参加確認書」を財務室契約担当に FAX</p>	<p>※ 7の郵送後すぐに、受領証(お客様控え)を貼付して FAX(078-918-5153)してください。</p>																																													
<p>9</p> <p>結果を確認</p>	<p>入札カレンダー(物品)</p> <p>令和5年度</p> <table border="1"> <thead> <tr> <th></th> <th colspan="2">公告日</th> <th colspan="2">開札日</th> </tr> </thead> <tbody> <tr> <td></td> <td>4月11日(火曜日)</td> <td>郵便</td> <td>4月27日(木曜日)</td> <td>郵便</td> </tr> <tr> <td></td> <td>4月24日(月曜日)</td> <td>郵便</td> <td>5月18日(木曜日)</td> <td>郵便</td> </tr> <tr> <td></td> <td>5月10日(水曜日)</td> <td>郵便</td> <td>5月26日(金曜日)</td> <td>郵便</td> </tr> <tr> <td>臨時</td> <td>5月17日(水曜日)</td> <td>郵便</td> <td>6月2日(金曜日)</td> <td>郵便</td> </tr> <tr> <td></td> <td>5月23日(火曜日)</td> <td>郵便 仕様書訂正あり</td> <td>6月8日(木曜日)</td> <td>郵便</td> </tr> <tr> <td></td> <td>6月6日(火曜日)</td> <td>郵便</td> <td>6月22日(木曜日)</td> <td></td> </tr> <tr> <td></td> <td>7月4日(火曜日)</td> <td></td> <td>7月20日(木曜日)</td> <td>クリックしてください</td> </tr> <tr> <td></td> <td>7月11日(火曜日)</td> <td></td> <td>7月27日(木曜日)</td> <td></td> </tr> </tbody> </table> <p>※ 審査終了後、落札者には直接電話にて連絡します。</p>		公告日		開札日			4月11日(火曜日)	郵便	4月27日(木曜日)	郵便		4月24日(月曜日)	郵便	5月18日(木曜日)	郵便		5月10日(水曜日)	郵便	5月26日(金曜日)	郵便	臨時	5月17日(水曜日)	郵便	6月2日(金曜日)	郵便		5月23日(火曜日)	郵便 仕様書訂正あり	6月8日(木曜日)	郵便		6月6日(火曜日)	郵便	6月22日(木曜日)			7月4日(火曜日)		7月20日(木曜日)	クリックしてください		7月11日(火曜日)		7月27日(木曜日)	
	公告日		開札日																																											
	4月11日(火曜日)	郵便	4月27日(木曜日)	郵便																																										
	4月24日(月曜日)	郵便	5月18日(木曜日)	郵便																																										
	5月10日(水曜日)	郵便	5月26日(金曜日)	郵便																																										
臨時	5月17日(水曜日)	郵便	6月2日(金曜日)	郵便																																										
	5月23日(火曜日)	郵便 仕様書訂正あり	6月8日(木曜日)	郵便																																										
	6月6日(火曜日)	郵便	6月22日(木曜日)																																											
	7月4日(火曜日)		7月20日(木曜日)	クリックしてください																																										
	7月11日(火曜日)		7月27日(木曜日)																																											

流れは以上となります。

次ページより、公告文が表示されますので引き続きご確認ください。

制限付一般競争入札の実施について

制限付一般競争入札(郵便方式)を実施するので、地方自治法施行令(昭和22年政令第16号)第167条の6及び明石市契約規則(平成5年規則第10号)第5条の規定に基づき、下記のとおり公告する。

記

1 対象物品

- | | |
|----------|----------------------------|
| (1) 物品番号 | 2024651005 |
| (2) 物品名 | 児童・生徒用給食衣 |
| (3) 納入場所 | 物品仕様書に記載のとおり |
| (4) 物品概要 | 児童・生徒用給食衣(詳細は物品仕様書に記載のとおり) |
| (5) 納期限 | 令和6年9月30日 |

2 入札参加要件(参加者は、次のすべての要件に該当する者)

- (1) 明石市入札参加資格者名簿(物品・サービス)の物品の製造・売買の部に、契約の種類が縫製で登録されており、かつ、業種区分が一般衣料品で登録されていること。
- (2) 下記の①から④のいずれかに該当すること。
 - ① 明石市内の本店で登録している者(市内業者)
 - ② 明石市内に支店・営業所等を有しており、同支店・営業所等において契約締結の代理人を置く登録を行っている者(準市内業者)
 - ③ 兵庫県内の本店で登録をしている者(県内本店業者)
 - ④ 兵庫県内に支店・営業所等を有しており、同支店・営業所等において契約締結の代理人を置く登録を行っている者(県内支店・営業所等登録業者)
- (3) 地方自治法施行令第167条の4第1項の規定に該当しないこと。
- (4) 明石市契約規則第3条の規定に該当しないこと。
- (5) 会社更生法(平成14年法律第154号)に基づく更生手続開始の申立て又は民事再生法(平成11年法律第225号)に基づく再生手続開始の申立てがなされていないこと。
ただし、更生手続開始の決定又は再生計画認可の決定が参加申込期日以前になされている場合はこの限りでない。
- (6) 明石市の指名停止期間中でないこと。なお、公告日から開札日までに指名停止措置を受けた場合は、参加資格を失うものとする。
- (7) 公告日において納期限が到来している明石市税を開札日の前日までに完納していること。
- (8) 仕様書等の内容を熟知し、内容等を十分に理解した上で入札に参加できること。

3 仕様書についての質問及び回答

- (1) 仕様書等に関して質問しようとする者は、下記期間内にファクシミリ(078-918-5153)により財務室契約担当へ質問書(指定様式)を提出してください。
令和6年6月11日 から 令和6年6月18日 午後1時 まで
- (2) 質問に対する回答
令和6年6月20日 午後1時 から明石市ホームページ(入札コーナー)において公表します。

4 入札参加申込み

- (1) 参加を希望する者は、次に掲げる書類を角2封筒等のA4サイズが折らずに入るものに封入し、封筒の表面に宛名シール(指定様式)を貼り付けて郵送してください。
 - ア 制限付一般競争入札参加申請書(指定様式)
 - イ 入札書(指定様式)※様式は変更になる場合がありますので、明石市ホームページ(入札コーナー)「提出書類等様式」より最新のものをご利用ください。
- (2) 封筒の提出については、持参は認めません。必ず、下記により書留等(簡易書留も可)の郵便局が配達し、明石市が受領した事実の証明が可能な方法にて郵送してください。
 - ア 令和6年6月20日 午後1時 に、明石市ホームページ(入札コーナー)に設計図書等に対する質問及び回答を掲載しますので、必ずこれを確認の後、郵送してください。

イ 提出期限は、令和6年6月25日（財務室契約担当必着）です。

- (3) 入札に参加を希望する者は、郵便物提出日中に、財務室契約担当へ制限付一般競争入札参加確認書（指定様式）をファクシミリ(078-918-5153)により提出してください。

5 開札日時及び場所

- (1) 日 時 令和6年6月27日 午前9時34分（予定） ※開札状況により前後します。
(2) 場 所 804会議室

6 入札保証金
免除

7 契約保証金

契約金額の10分の1以上を納付すること。ただし、明石市契約規則第25条に該当する場合は免除等する場合がある。

8 消費税の取扱い

入札金額は、契約希望金額の110分の100で記載してください。（税抜で記載）
契約締結に際しては、落札金額に10%を加算した額で契約を行います。
なお、1円未満の端数は、この金額において切り捨てます。

9 予定価格(税抜)

6,952,630 円

※予定価格を超える金額で入札を行った場合は、無効となります。

10 暴力団排除に関する誓約書の提出について（契約締結時の注意事項）

明石市が行う契約からの暴力団排除に関する要綱第5条第1項の規定により、落札決定者は契約締結時まで、自らが暴力団等に該当しない旨等を記載した誓約書を提出していただきます。

契約締結期限までに当該誓約書が提出されていない場合には契約を締結しません。

この場合において、入札・契約等に要したすべての費用について、明石市に請求することはできず、入札参加者の負担となりますのでご注意ください。

また、明石市入札参加者等指名停止基準別表第2第8項第9号アの規定により、指名停止措置（3ヵ月）を行います。

11 契約条項等を示す場所

明石市契約規則、明石市物品売買契約約款、明石市製造請負契約約款、応募案内、入札のしおり等については、財務室契約担当及び明石市ホームページ（入札コーナー）において閲覧することができます。

12 入札に関する条件

- (1) 入札書が所定の日時までに到着していること。
(2) 入札者が同一事項について2通以上した入札でないこと。
(3) 入札者の記名押印があり、入札内容が明確であること。
(4) 入札金額が明確であること及び入札金額が訂正されていないこと。
(5) 談合その他の不正行為によって行われたと認められる入札でないこと。

13 無効とする入札

- (1) 入札に参加する者としての必要な資格のない者の行った入札
(2) 虚偽の申請により資格を得た者の行った入札
(3) 入札に関する条件に違反した入札

14 資格審査及び落札決定について

- (1) 開札場所においては、一旦全件保留とし、参加要件について事後審査を行います。
(2) 資格審査については、最低価格入札者から順次行い、審査の結果、参加要件を満たしていることが確認できた時点で落札決定を行います。
(3) 入札結果は、明石市ホームページ（入札コーナー）にて掲載します。

15 その他

- (1) 明石市法令遵守の推進等に関する条例（平成22年条例第4号）に定める不当要求行為等を行った場合においては、明石市入札参加者等指名停止基準により措置されます。
(2) この物品の入札に参加を希望する方は、事前に必ず明石市ホームページ（入札コーナー）掲載の業者登録一覧表で業者コード等を確認した上で、申し込んでください。

- (3) 提出書類等に不備がある場合は無効となるので、この物品の入札に参加を希望する方は、事前に必ず明石市ホームページ（入札コーナー）掲載の「制限付一般競争入札の応募案内（物品 郵便方式）」を確認した上で、申し込んでください。
- (4) 入札参加の際に提出を必要とする書類等において、虚偽の記載等の不正な行為が判明した場合には、明石市入札参加者等指名停止基準により措置されます。
- (5) 最低価格入札者であっても、資格審査において必ずしも落札者とならない場合があります。この場合において、入札等に要したすべての費用について、明石市に請求することはできず、入札参加者の負担となりますのでご注意ください。
- (6) 明石市内に本店を有するか、明石市内の支店等に権限を委任している個人事業主が入札参加する場合、明石市税の納税状況確認のため、個人事業主が居住する住所地を開札日当日に確認することがありますので、ご注意ください。

制限付一般競争入札（郵便方式）の事務の流れ

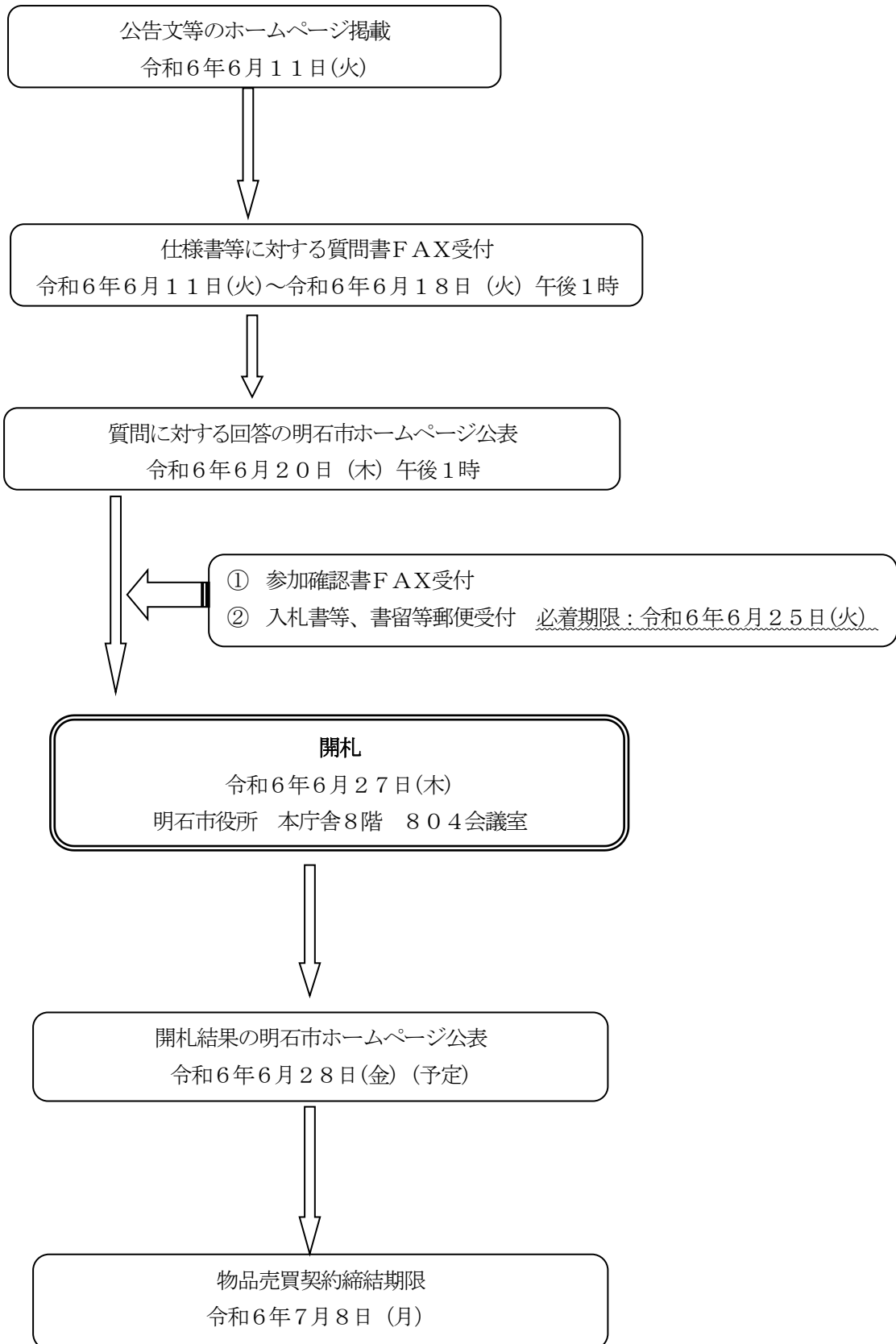

○制限付一般競争入札等におけるQ & Aについて

入札参加希望者は、必ず事前に明石市役所ホームページの「入札コーナー」に掲載している制限付一般競争入札の「応募案内」、「Q & A」の内容をご確認ください。(随時更新を行っておりますので、最新のものをご確認ください。)

○同額応札（くじ引きの執行）があった場合の取扱いについて

平成20年1月31日の開札分より、郵便方式において同価の入札があった場合のくじの執行方法を下記のとおり変更しています。

くじの対象となった同価の入札をした者の資格審査を、封筒に同封された提出書類を含めて、くじを執行する前に行い、入札参加要件を満たすと決定した「有効な同価の入札者」を対象にくじを執行します。

くじの執行についての電話連絡を、①「有効な同価の入札者」に対しては、くじの執行日時、②「無効な同価の入札者」に対しては、入札が無効となった理由（くじに参加できない理由）及び入札結果に無効の理由が表記されることを伝えます。

「有効な同価の入札者」によるくじの執行に際しては、代表者あるいは代表者からの委任状を持った代理人の出席が必要となります。なお、指定した日時に代表者等が出席できない場合は、当該入札事務に関係のない市職員が代理人となりますので、ご留意ください。(くじの辞退はできません。)

○ 暴力団員等に該当しない旨の確認手続きについて

平成27年7月1日以降、明石市が行う契約からの暴力団排除に関する要綱第5条第1項の規定により、契約金額が200万円を超える場合には契約締結期限までに自らが暴力団等に該当しない旨等を記載した暴力団排除に関する「誓約書」の提出が必要となります。提出されていない場合には契約を締結しません。

この場合において、入札・契約等に要したすべての費用について、明石市に請求することはできず、入札参加者の負担となりますのでご注意ください。

また、明石市入札参加者等指名停止基準別表第2第8項第9号アの規定により、指名停止（3か月）を行います。

○明石市税の納税状況の確認について

納税状況の確認は 税務室納税課 TEL(078)918-5016 までお願いします。

※その他、公告文記載内容を充分にご確認ください。

物品仕様書					
品名	児童用給食衣			数量	エプロン 2,098枚 帽子 2,178枚 エプロン袋 1,439枚
発注課	学校給食課	担当者	安田	連絡先	078-918-5594
納品場所	各学校に指定枚数を納品（別紙のとおり）		納期	令和6年9月30日(金)	
規格	別添仕様書のとおり				
メーカー等の 指定がある場合 記入すること	メーカー	品名・型番	色	その他	
引取物品の有無	<input type="checkbox"/> あり 内容（ ） 数量（ ） <input checked="" type="checkbox"/> なし				
その他特記事項	①既製品・同等品で見積もる場合（仕様書に記載の使用生地以外で見積もる場合も含む）は、質問締切日（令和6年6月18日午後1時）までに財務室契約担当へカタログ・見本品等を持参、またはFAX(078-918-5153)で提出すること。同等品の適否は質問回答日に財務室契約担当から電話にて回答する。なお、FAXを送付した場合は、必ず財務室契約担当へ電話（078-918-5012）し、FAX着信の確認を行うこと。				
	②落札後、決定業者は、エプロンと帽子の製品サンプル（帽子はサイズ毎で1つずつ）を学校給食課に提示し、必ず了解を得ること。				
	③荷造り・運搬費用も費用に含むこと。				
	④その他、詳細については、学校給食課と調整すること。				

児童用給食衣購入仕様書

明石市教育委員会

学校給食課

1. 品名
- ① スモック式エプロン
 - ② 帽子
 - ③ エプロン袋
2. 使用生地
- マルイシ商店TC3400W（参考品）
日清紡60T3334（参考品）、
小出繊維株式会社T3400（参考品）
近江織物株式会社TC3400W（参考品）
又は 同等品可
ポリエステル65% 綿35%
ポプリン 白 サンフォライズ加工
3. 仕様
- 別紙のとおり
4. 数量
- 別紙のとおり
5. 納入期限
- 令和6年9月30日（月）
- ※給食実施日に納品する場合は、給食実施に影響が出
ない15時以降に納品を行うこと。
6. 納入場所
- 指定する学校に納入すること（別紙のとおり）

＜ 仕 様 書 ＞

①スモック式エプロン

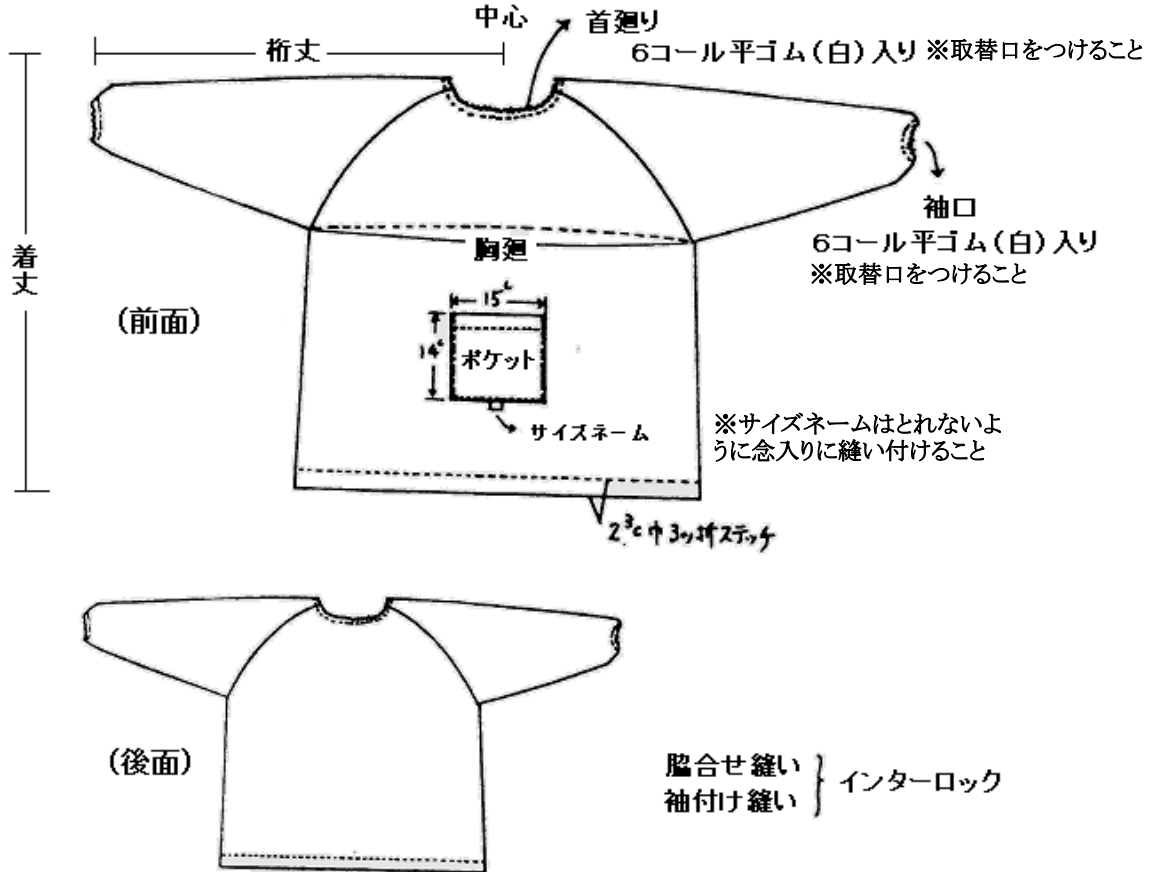

素 材	
生地	マルイシ商店TC3400W、日清紡60T3334、小出繊維株式会社TC3400又は、近江織物株式会社TC3400W ポリエステル 65% 綿 35% ポプリン 白 サンフォライズ加工

サ イ ズ (cm)					
	S	M	L	LL	3L
着丈	60	65	70	74	78
胸廻	110	116	123	130	137
桁丈	55	60	65	70	74
規格	1・2年生	3・4年生	5・6年生	特大	特特大

※首廻りと袖口には、平ゴムを入れ替えることができるように、入替口をつけること

< 仕様書 >

②帽子

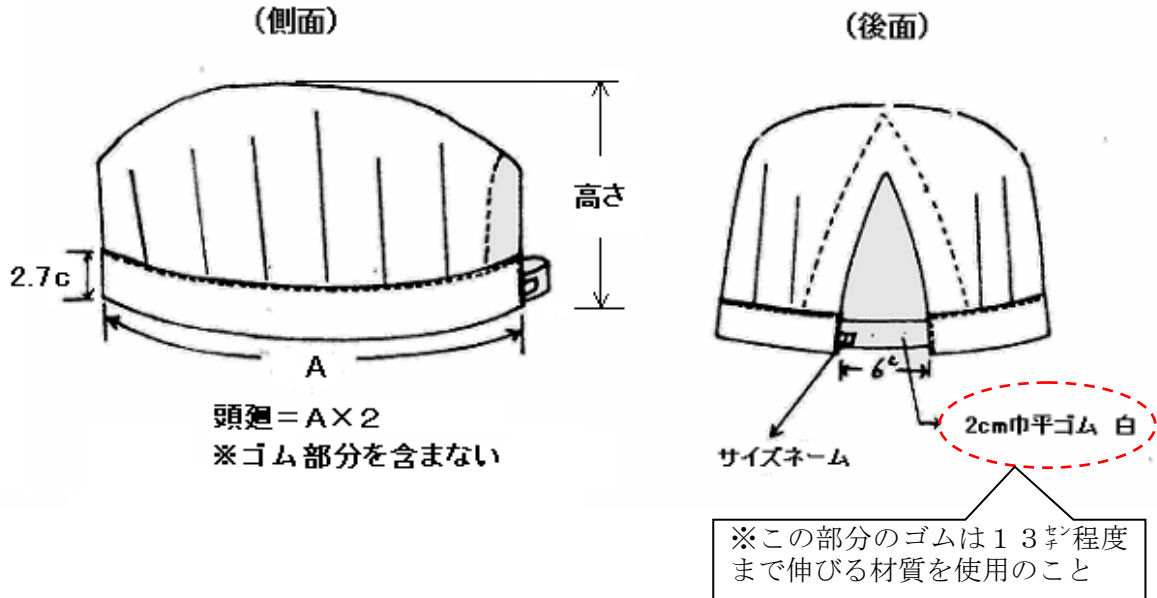

素 材	
生地	マルイシ商店TC3400W、 日清紡60T3334、小出織 維株式会社T3400又は、近 江織物株式会社TC3400 Wポリエステル 65% 綿 35% ポプリン 白 サンフォライズ加工

サ イ ズ (cm)					
	S	M	L	LL	3L
頭廻	46	48	50	52	54
高さ	18	18	19	20	21
規格	1・2年生	3・4年生	5・6年生	特大	特特大

※規格サイズに合わない場合は受領を致しません。

< 仕様書 >

③エプロン袋

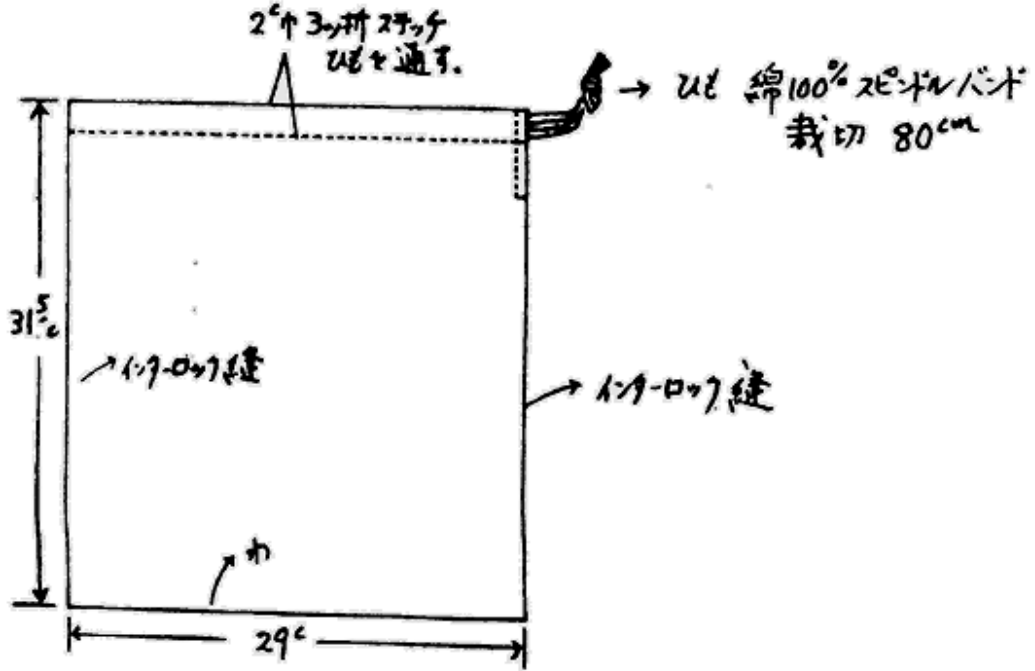

素 材	
生地	マルイシ商店TC3400W、 日清紡60T3334、小出織 維株式会社TC3400又は、近 江織物株式会社TC3400W ポリエステル 65% 綿 35% ポプリン 白 サンフォライズ加工

サ イ ズ (cm)	
横	29
縦	31.5

2024年度 児童用給食衣 学校別集計表

学校名	エプロン						帽子						エプロン袋
	S	M	L	LL	3L	小計	S	M	L	LL	3L	小計	
明石小学校	0	19	21	32	10	82	0	18	20	34	10	82	55
松が丘小学校	5	15	15	10	0	45	5	15	15	10	0	45	30
朝霧小学校	0	27	38	42	0	107	0	31	47	47	0	125	64
人丸小学校	18	16	11	11	0	56	15	11	11	12	0	49	50
中崎小学校	11	20	20	10	5	66	11	20	20	10	5	66	20
大観小学校	20	0	0	0	0	20	20	0	0	0	0	20	10
王子小学校	10	50	10	20	0	90	10	40	30	10	0	90	0
林小学校	15	10	40	10	0	75	10	10	40	10	0	70	50
鳥羽小学校	10	5	50	20	0	85	10	5	40	20	0	75	200
和坂小学校	30	20	0	0	0	50	0	20	0	0	0	20	20
沢池小学校	55	55	55	0	0	165	55	55	55	0	0	165	125
藤江小学校	0	0	0	0	0	0	0	0	0	0	0	0	0
花園小学校	0	30	25	20	10	85	0	30	40	0	20	90	5
貴崎小学校	0	0	0	0	0	0	0	0	0	0	0	0	0
大久保小学校	40	20	40	60	0	160	40	20	40	60	0	160	300
大久保南小学校	10	10	0	10	25	55	10	10	25	25	30	100	25
高丘東小学校	0	17	3	8	0	28	0	15	0	3	0	18	30
高丘西小学校	0	30	30	0	0	60	0	30	30	0	0	60	60
山手小学校	13	39	30	41	0	123	2	36	26	40	0	104	10
谷八木小学校	30	20	40	10	6	106	10	35	35	13	13	106	70
江井島小学校	70	50	0	20	10	150	40	40	30	20	20	150	25
魚住小学校	24	12	16	0	0	52	28	26	44	0	0	98	0
清水小学校	45	45	10	15	10	125	20	40	30	30	0	120	60
錦が丘小学校	10	10	10	10	10	50	10	20	0	10	10	50	50
錦浦小学校	0	12	40	41	0	93	0	50	50	25	0	125	60
二見小学校	15	15	30	0	0	60	15	15	30	0	0	60	50
二見北小学校	0	0	0	0	0	0	0	0	0	20	0	20	20
二見西小学校	50	45	15	0	0	110	45	55	10	0	0	110	50
合 計	481	592	549	390	86	2,098	356	647	668	399	108	2,178	1,439

物 品 仕 様 書					
品 名	生徒用給食衣			数 量	別紙のとおり
担当課	学校給食課	担当者	木村	連絡先	(078) 918 - 5197
納品場所	別紙 納入場所及び数量のとおり		納期	2024 年 9 月 30 日 (月)	
規 格	別添仕様書のとおり				
メーカ ー 等		メーカ ー	型 番	色	その他
引取物品の有無	<input type="checkbox"/> あり 内容 () 数量 () <input checked="" type="checkbox"/> なし				
その他特記事項	①既製品・同等品で見積もる場合（仕様書に記載の使用生地以外で見積もる場合も含む）は、質問締切日（令和6年6月18日午後1時）までに財務室契約担当へカタログ・見本品等を持参、またはFAX(078-918-5153)で提出すること。同等品の適否は質問回答日に財務室契約担当から電話にて回答する。なお、FAXを送付した場合は、必ず財務室契約担当へ電話（078-918-5012）し、FAX着信の確認を行うこと。				
	②落札後、決定業者は、エプロン、帽子、エプロン袋の製品サンプルを学校給食課に提示し、必ず了解を得ること。				
	③荷造り・運搬費用も費用に含むこと。。				
	④その他、詳細については、学校給食課と調整すること。				

生徒用給食衣購入仕様書

明石市教育委員会事務局
学校給食課

- | | |
|---------|-----------------------------------------------------------------------------------------------|
| 1. 品名 | ① カップウ型エプロン
② 帽子
③ エプロン袋 |
| 2. 使用生地 | 日清紡 60T 3334 (参考品)
小出繊維株式会社 T3400 (参考品)
又は 同等品
ポリエステル65% 綿35%
ポプリン 白
サンフォライズ加工 |
| 3. 仕様 | 別紙のとおり |
| 4. 納入期限 | 令和6年9月30日(月)
学校への納品日を事前に学校給食課と調整すること。 |

5. 納入場所及び数量

下表のとおり

納入場所	エプロン						帽子				袋
	S	M	L	LL	3L	小計	S	M	L	小計	
錦城中学校（明石市上ノ丸3丁目1-11）	4	9	9	4	3	29	4	18	7	29	30
朝霧中学校（明石市大蔵谷奥4-1）	0	25	10	5	0	40	0	0	0	0	11
大蔵中学校（明石市西朝霧丘4-7）	0	39	15	0	0	54	0	34	20	54	54
衣川中学校（明石市南王子町7-1）	3	17	20	5	0	45	0	25	5	30	30
野々池中学校（明石市沢野1丁目3-1）	0	25	35	5	0	65	0	25	35	60	66
望海中学校（明石市西明石南町1丁目1-33）	0	10	15	10	0	35	0	25	10	35	35
大久保中学校（明石市大久保町大久保町200）	0	45	40	5	0	90	0	90	0	90	90
大久保北中学校（明石市大久保町大窪2030）	0	10	10	5	0	25	0	30	0	30	30
高丘中学校（明石市大久保町高丘5-14）	0	30	9	0	0	39	0	30	9	39	39
江井島中学校（明石市大久保町西島680-5）	0	20	10	5	0	35	0	10	10	20	20
魚住中学校（明石市魚住町清水364）	0	0	0	0	0	0	0	0	0	0	0
魚住東中学校（明石市魚住町金ヶ崎1687-14）	0	5	5	5	0	15	0	10	5	15	15
二見中学校（明石市二見町西二見594）	0	20	20	0	0	40	0	10	30	40	30
教育委員会事務局学校給食課（明石市和坂1-2-11）	20	22	33	0	13	88	0	54	4	58	4
合計	27	277	231	49	16	600	4	361	135	500	450

< 仕様書 >

①カッポウ型エプロン

(前面)

(後面)

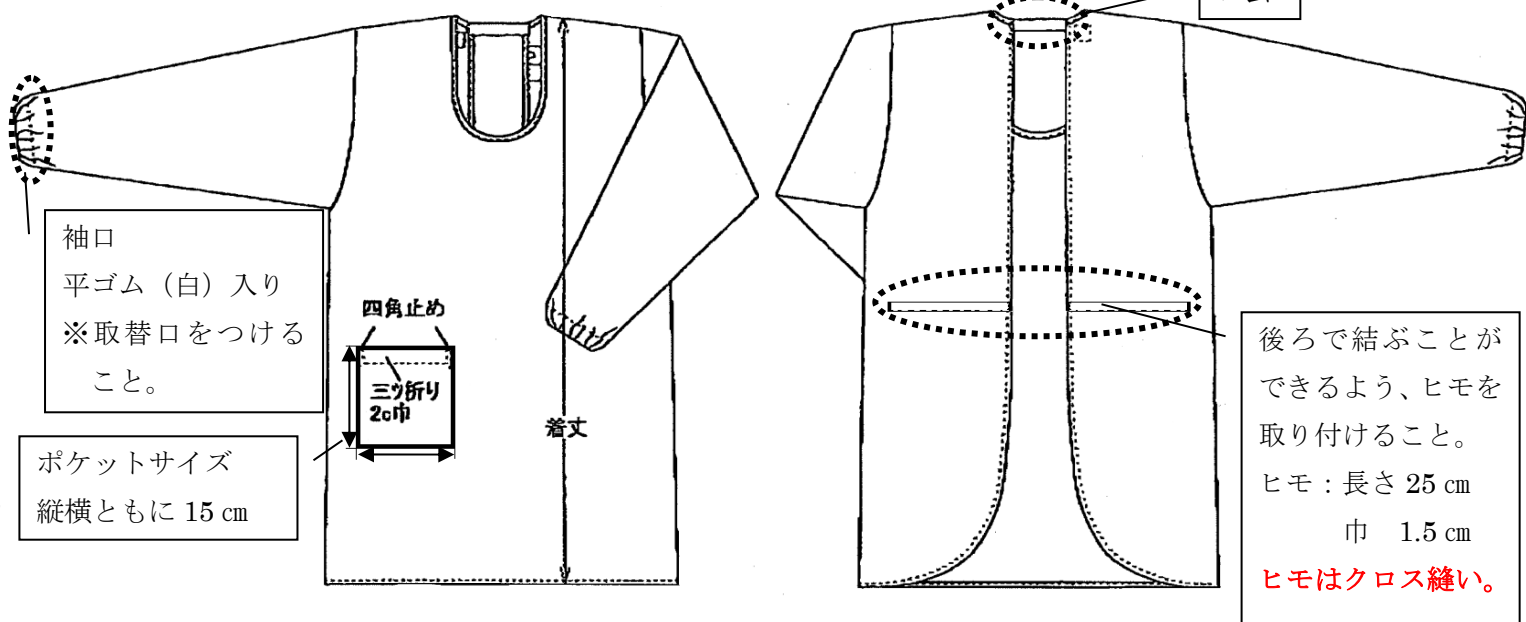

協合せ縫い } インターロック
袖付け縫い }

素材	
生地	日清紡 (60 T 3334) 又は 小出繊維株 (T 3400)
	ポリエステル 65%
	綿 35%
	ポップリン 白
	サンフォライズ加工

サイズ (cm)					
	S	M	L	LL	3L
着丈	80	85	95	100	105
胴廻	100	105	115	120	125
肩巾	42	44	48	50	52
袖丈	52	54	58	58	58

< 仕様書 >

②帽子

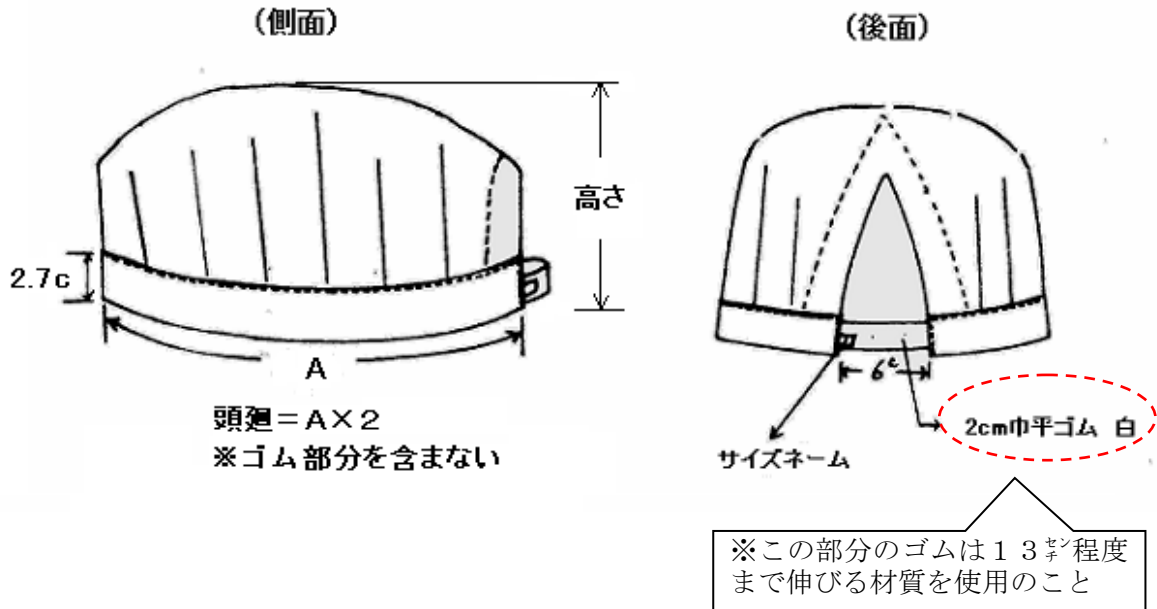

素 材	
生地	日清紡 (60T3334) 又は 小出繊維株 (T3400) ポリエステル 65% 綿 35% ポプリン 白 サンフォライズ加工

サ イ ズ (cm)	S	M	L
頭廻 (ゴム部分を含まない)	50	52	54
高さ	20	21	21

※上記規格サイズに合わない場合は受領致しません。

< 仕様書 >

③エプロン袋

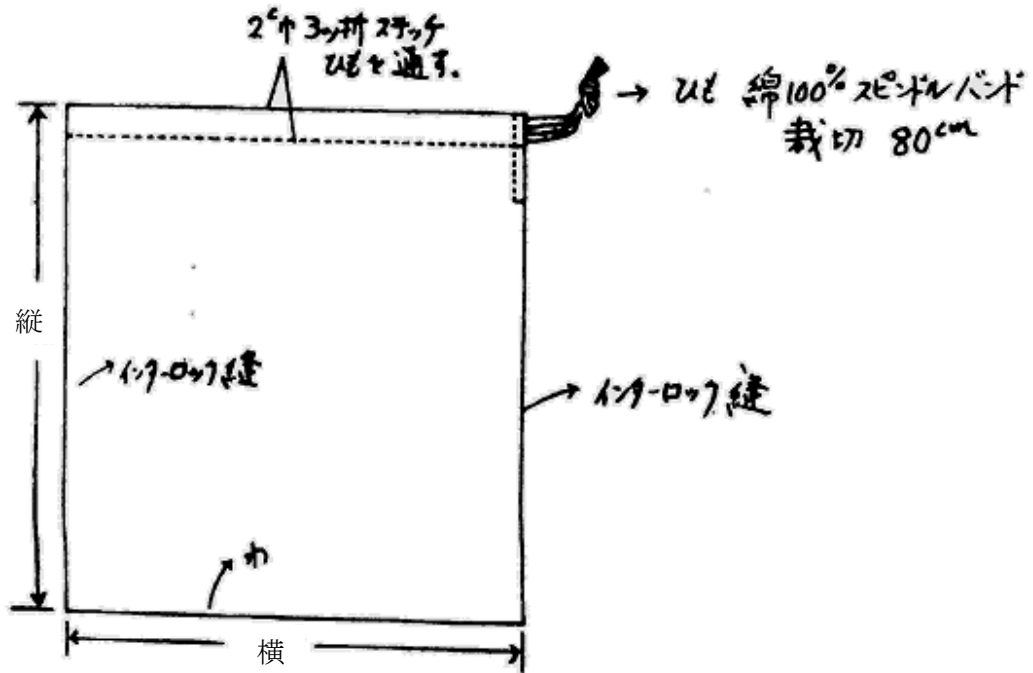

素材	
生地	日清紡 (60T3334) 又は 小出繊維(株) (T3400)
	ポリエステル 65%
	綿 35%
	ポプリン 白
	サンフォライズ加工

サイズ (cm)	
横	29
縦	33